

Школьная доска поворотная ДП-11

1. Технические характеристики.

- 1.1. Школьная доска поворотная ДП-11 предназначена для эксплуатации в классных комнатах в качестве как основной, так и дополнительной мобильной доски и соответствует требованиям ГОСТ 20064-86 п.п. 3.3, 3.6, 3.7, 3.11, 3.14, 3.17, 3.18, 3.19, 3.20, 3.22, 3.24.
- 1.2. Доска оснащена колёсными опорами для удобства перемещения.
- 1.3. Доска изготавливается в трёх вариантах:
 - ДП-11 З - для письма мелом, цвет полотна - зелёный;
 - ДП-11 Б - для письма маркерами, цвет полотна - белый;
 - ДП-11 К - для письма маркерами и мелом, цвет полотна - одна сторона белый, вторая зелёный;
- 1.4. Рабочая поверхность доски магнитная.
- 1.5. Габаритные размеры доски (ШхГхВ): 840х712х1871 мм;
- 1.6. Размер рабочей поверхности полотна доски - 745х1010 мм;

2. Требования безопасности и особенности эксплуатации.

- 2.1. Все работы по сборке и установке доски должны проводиться квалифицированными специалистами.
- 2.2. Сборку производить в хорошо освещённых помещениях, исправными инструментами и принадлежностями при соблюдении всех норм техники безопасности.
- 2.3. В изделии присутствуют детали большого формата и массы! При сборке необходимо иметь помощника!
- 2.4. Используя при эксплуатации доски с белым полотном необходимо помнить, что маркеры должны быть на водной основе! В противном случае надписи с доски придётся удалять при помощи химсредств.

3. Транспортировка и хранение.

- 3.1. Изделие транспортируется в упаковке предприятия-изготовителя любым видом транспорта при условии надёжной защиты от механических повреждений и атмосферных осадков.
- 3.2. При хранении полотно доски должно находиться в вертикальном положении или под небольшим углом, чтобы избежать его искривления!

4. Комплект поставки.

- | | |
|-------------------------------|-------------------------------------|
| 4.1. Полотно доски.....1 шт. | 4.6. Опора колёсная.....4 шт. |
| 4.2. Стойка левая.....1 шт. | 4.7. Винт М6х25.....8 шт. |
| 4.3. Стойка правая.....1 шт. | 4.8. Гайка концевая М6х10.....8 шт. |
| 4.4. Балка1 шт. | |
| 4.5. Балка с лотком.....1 шт. | |

5. Порядок сборки.

Сборку выполнять ориентируясь по рисункам:

- 5.1. Закрепить опоры колёсные (6), на стойки (2 и 3);
- 5.2. Соединить стойки (2 и 3) балками (4 и 5), закрепив винтами (7) с гайками (8) (см. Вид А), не затягивая крепление окончательно;
- 5.3. Вставить полотно доски (1) осями поворотных планок в отверстия в стойках (2 и 3);
- 5.4. Затянуть окончательно винтовые соединения балок (4) к стойкам (2 и 3);

6. Схема сборки.

Внимание! Производитель оставляет за собой право вносить изменения в дизайн и совершенствовать конструкцию изделий без предварительного уведомления.

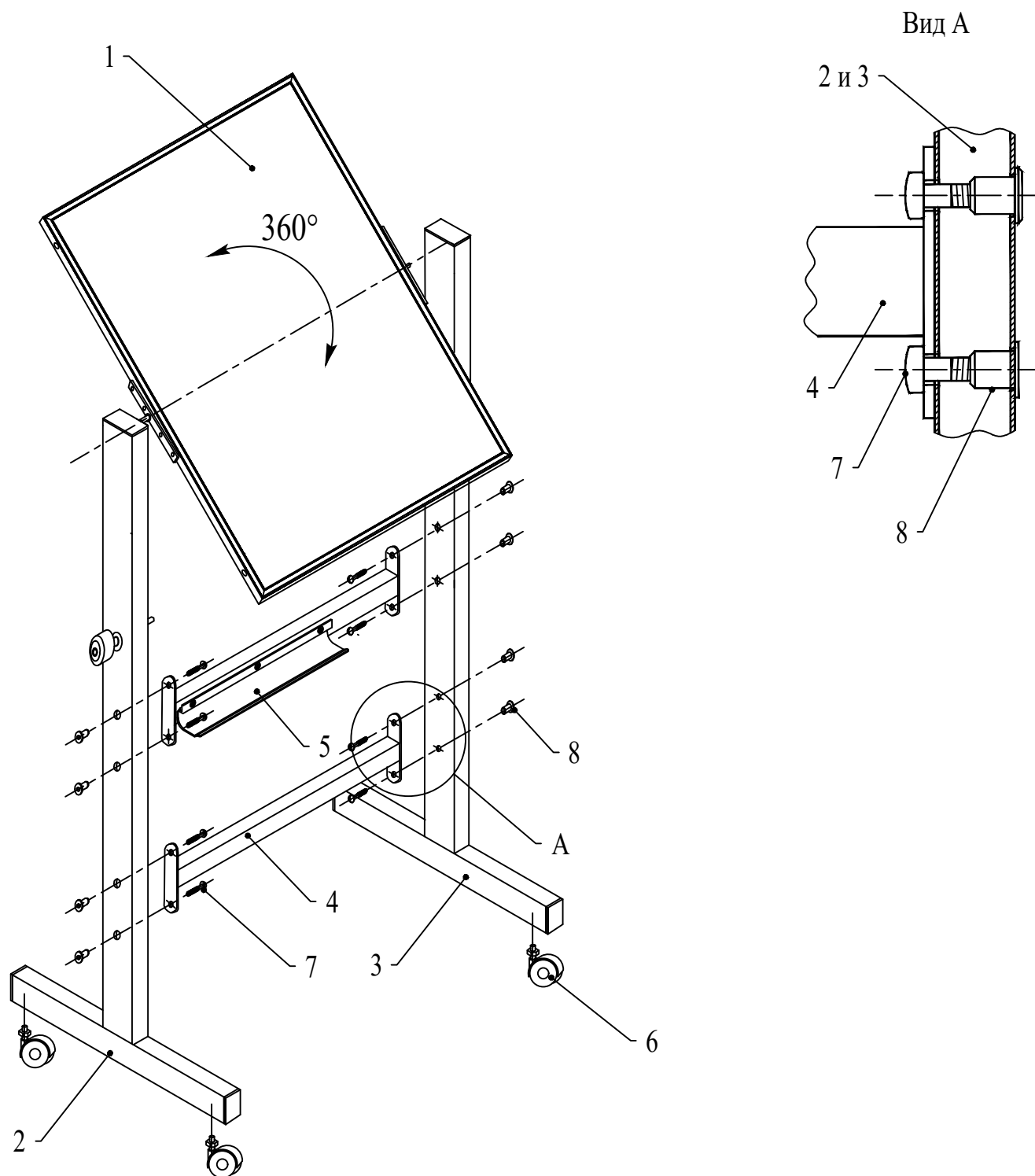

7. Гарантийные обязательства.

7.1. Доски производятся в соответствии с требованиями ГОСТ 20064-86 п.п. 3.3, 3.6, 3.7, 3.11, 3.14, 3.17, 3.18, 3.19, 3.20, 3.22, 3.24 и имеют сертификаты соответствия.

7.2. Гарантийный срок эксплуатации - 3 года со дня приобретения.