

Стол ученический регулируемый на каркасе из круглой трубы

(паспорт)

Стол ученический регулируемый на каркасе из круглой трубы (далее - стол) предназначен для использования в сухих отапливаемых помещениях.

1. Технические характеристики:

1.1. Габаритные размеры ШхГхВ:

- двухместный 1200х500х820...760...700...640...580 мм

- одноместный 700х500х820...760...700...640...580 мм

1.2. Стол выпускается с регулировками высоты столешницы для ростовых групп 3-5, 4-6, 5-7.

2. Требования безопасности:

2.1. Все работы по сборке стола должны проводиться специалистами.

2.2. Сборку производить в хорошо освещённых помещениях, исправными инструментами и принадлежностями с соблюдением техники безопасности.

3. Комплект поставки.

- | | |
|----------------------------------|-------------------------------|
| 1. Боковина (лев+прав).....2 шт. | 5. Винт М6х408 шт. |
| 2. Столешница.....1шт. | 6. Гайка-бочонок М6.....4 шт. |
| 3. Экран1 шт. | |

4. Транспортировка, хранение, эксплуатация.

Изделие транспортируется в упаковке предприятия-изготовителя любым видом транспорта при условии надежной защиты от механических повреждений и атмосферных осадков.

5. Гарантии поставщика

Предприятие изготовитель гарантирует соответствие стола требованиям ГОСТ 22046-16 при условии соблюдения правил транспортировки, хранения и эксплуатации. Гарантийный срок эксплуатации - 36 месяцев.

6. Детализировка, схема и порядок сборки.

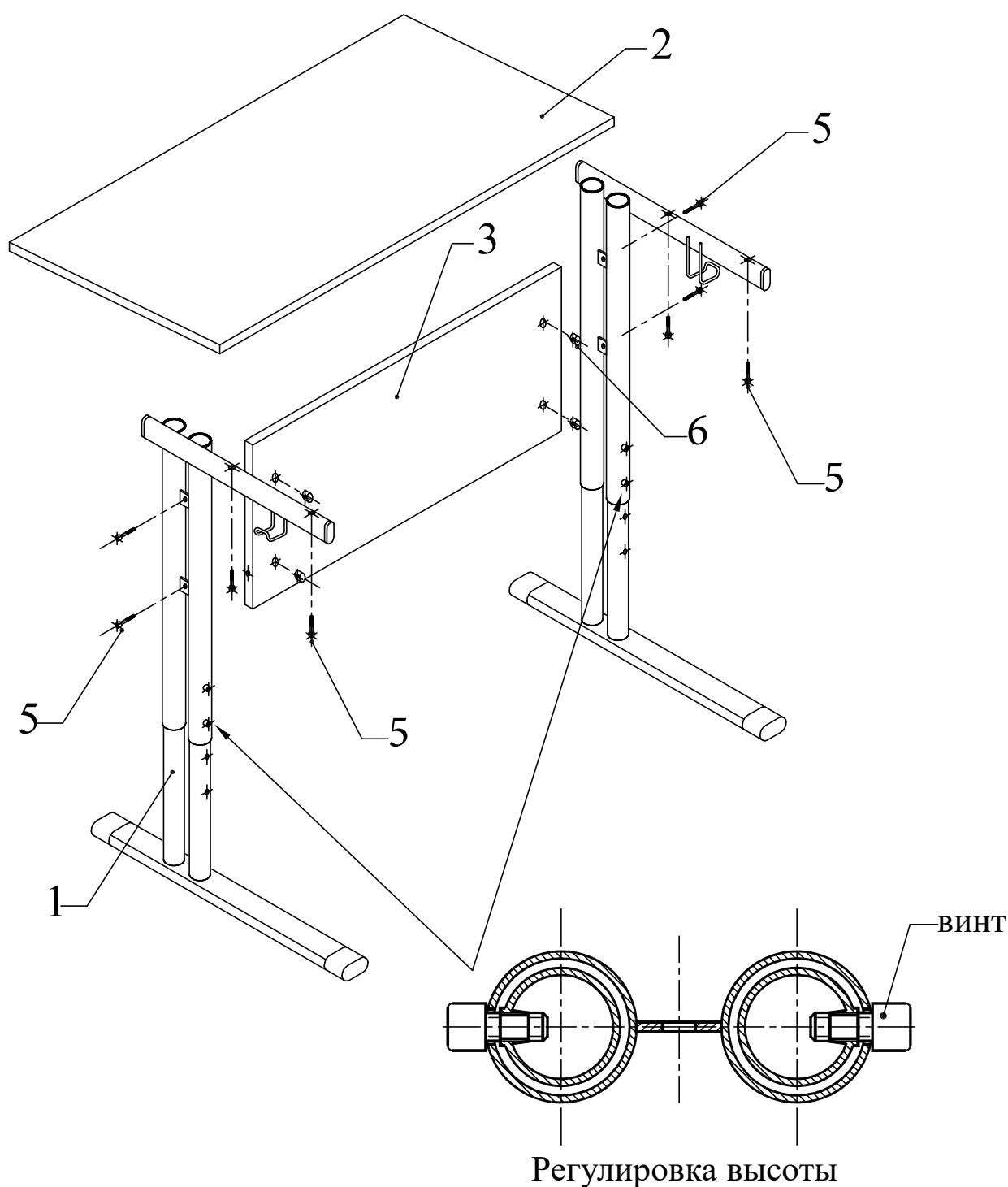

- 6.1. При помощи винтов (5) и гаек (6) соединить боковины (1) экраном (3).
6.2. Закрепить на каркасе стола при помощи винтов (5) столешницу (2).

ВНИМАНИЕ - для регулировки группы роста выкрутить по четыре винта в каждой боковине стола, переместить опоры на требуемую высоту до совпадения отверстий и закрутить винты вновь!