

Скамейка для столовой 2-х или 3-х местная.

Скамейка для столовой 2-х или 3-х местная предназначен для использования в сухих отапливаемых помещениях и соответствует требованиям ГОСТ 22046-2016.

1. Технические характеристики:

1.1. Габаритные размеры:

- ширина - 1200 (1500) мм;
- глубина - 295 мм;
- высота - 420 (гр. 5), 460 (гр. 6) мм.

1.2. Каркас стола изготавливается для ростовых групп 5 и 6.

1.3. Сидение изготовлено из ЛДСП толщиной 16 мм или из ДСП с пластиковым покрытием толщиной 18 мм.

2. Комплект поставки:

- 2.1. Сидение.....1 шт.
- 2.2. Металлокаркас1 шт.
- 2.3. Болт М6х40.....4 шт.

3. Требования безопасности:

- 3.1. Все работы по сборке изделия должны проводиться квалифицированными специалистами.
- 3.2. Сборку производить в хорошо освещённых помещениях, исправными инструментами и принадлежностями.

4. Гарантийные обязательства:

- 4.1. Предприятие-изготовитель гарантирует соответствие изделия требованиям ГОСТ 22046-2016 при условии соблюдения правил транспортировки, хранения и эксплуатации;
- 4.2. Гарантийный срок эксплуатации 24 месяца со дня приобретения.

5. Порядок сборки:

- 5.1. Для сборки потребуется ключ гаечный S10.
- 5.2. На твёрдую, ровную поверхность, покрытую тканью, бумагой, картоном (во избежание повреждения декоративного покрытия) уложить сидение скамейки (1) лицевой стороной вниз.
- 5.3. К сидению (1) болтами 6х40 (3) прикрепить каркас (2).
ВАЖНО! Сначала необходимо от руки наживить все четыре болта.
- 5.4. Окончательно затянуть все болты.

6. Виды и габаритные размеры:

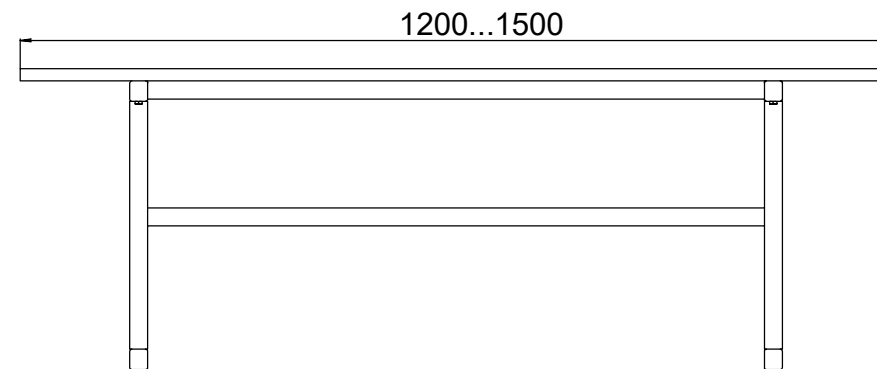
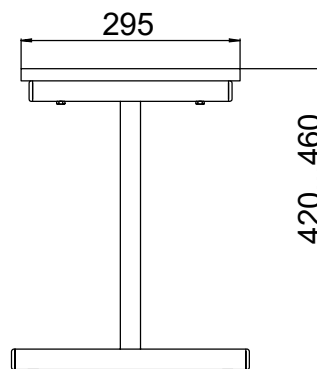

7. Детализировка, схема сборки и фурнитура:

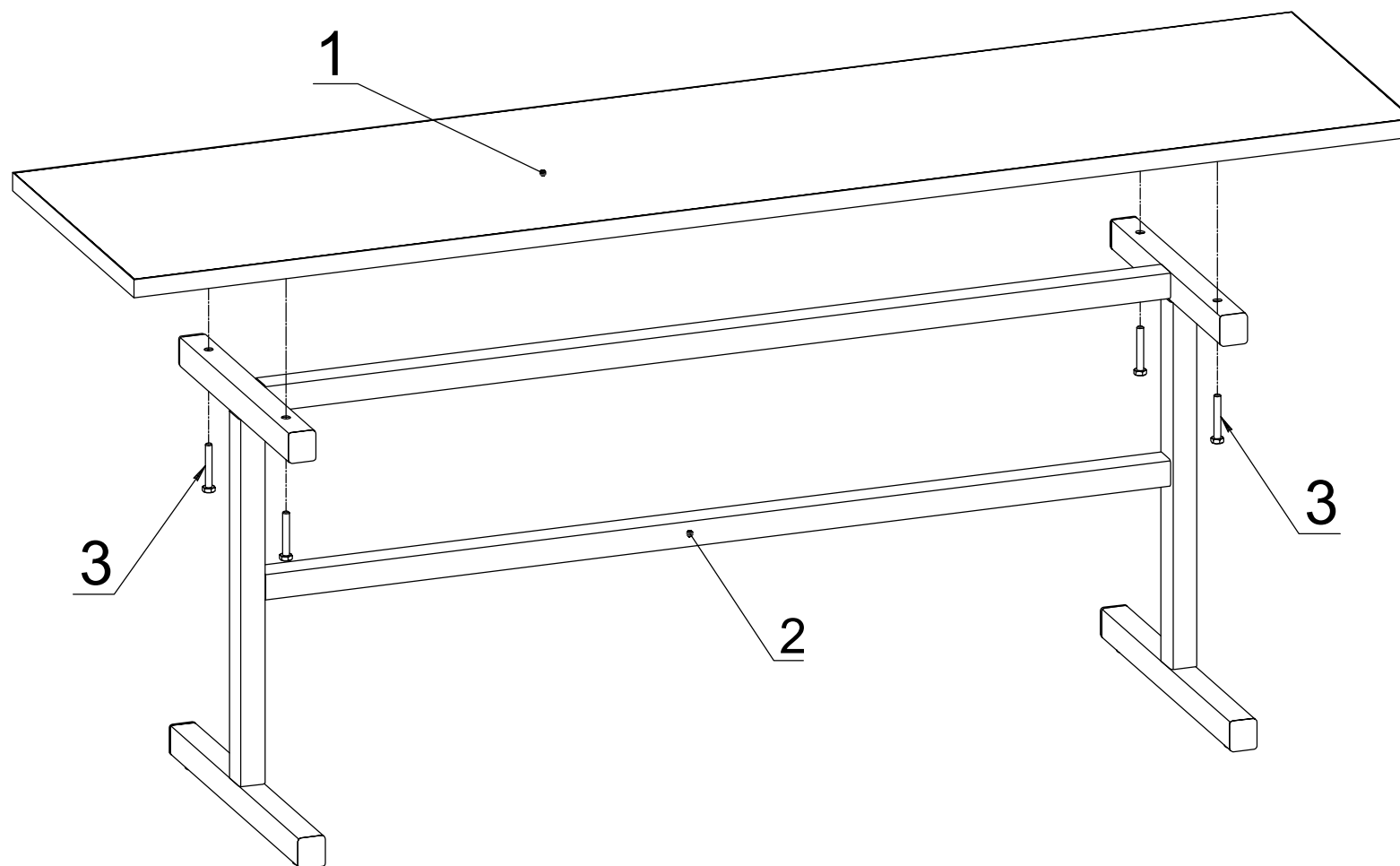

Изготовитель оставляет за собой право вносить в конструкцию изделия изменения, не влияющие на его характеристики и не противоречащие требованиям ГОСТ!