

# Стол для столовой 4-х или 6-и местный.

Стол для столовой 4-х или 6-и местный предназначен для использования в сухих отапливаемых помещениях и соответствует требованиям ГОСТ 22046-2016.

## 1. Технические характеристики:

- 1.1. Габаритные размеры:
  - ширина - 1200 (1500) мм;
  - глубина - 600 мм;
  - высота - 700 (760) мм.
- 1.2. Каркас стола изготавливается для ростовых групп 5 и 6.
- 1.3. Столешница с пластиковым покрытием имеет толщину 18 мм,

## 2. Комплект поставки:

- 2.1. Столешница.....1 шт.
- 2.2. Стойки боковые .....2 шт.
- 2.3. Стяжка.....1 шт.
- 2.4. Гайка концевая М6.....4 шт.
- 2.5. Болт М6х40.....4 шт.
- 2.6. Болт М6х45.....4 шт.

## 3. Требования безопасности:

- 3.1. Все работы по сборке изделия должны проводиться квалифицированными специалистами.
- 3.2. Сборку производить в хорошо освещённых помещениях, исправными инструментами и принадлежностями.

## 4. Гарантийные обязательства:

- 4.1. Предприятие-изготовитель гарантирует соответствие изделия требованиям ГОСТ 22046-2016 при условии соблюдения правил транспортировки, хранения и эксплуатации;
- 4.2. Гарантийный срок эксплуатации 24 месяца со дня приобретения.

## 5. Порядок сборки:

- 5.1. Для сборки потребуется ключ гаечный S10 и ключ шестигранный 4 мм.
- 5.2. Собрать каркас стола, соединив боковые стойки (2) стяжкой (3) используя болты М6х45 (6) и концевые гайки (4).
- 5.3. На собранный каркас стола установить и закрепить болтами М6х40 (5) столешницу (1).
- 5.4. Окончательно затянуть все соединения.

## 6. Виды и габаритные размеры:

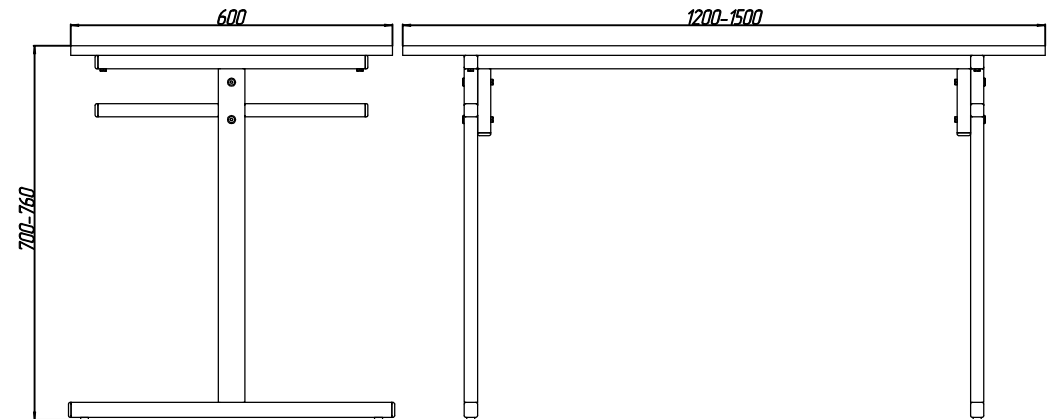

## 7. Детализировка, схема сборки и фурнитура:

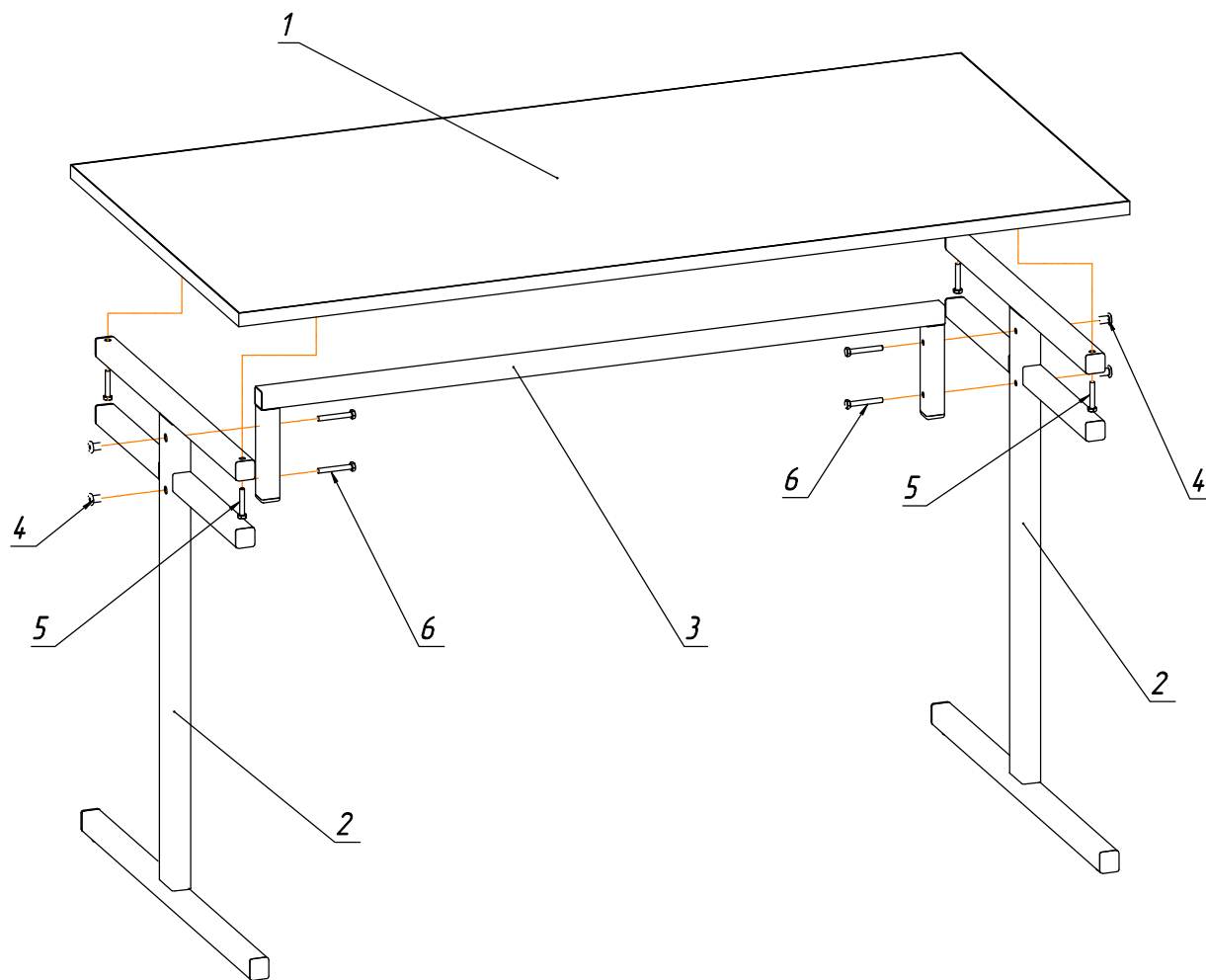

Изготовитель оставляет за собой право вносить в конструкцию изделия изменения, не влияющие на его характеристики и не противоречащие требованиям ГОСТ!